

Руководство по эксплуатации

Автоматическая кормушка

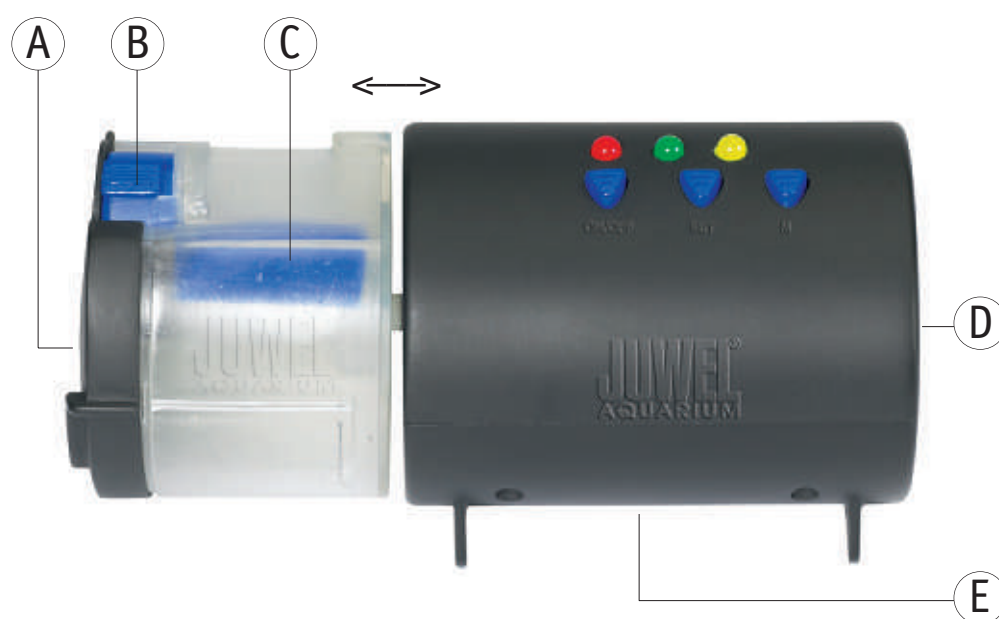

Введение

Мы рады тому, что Вы приняли решение в пользу покупки изделия марки «JUWEL Aqualium», и благодарим Вас за оказанное нам доверие.

Наша продукция постоянно изготавливается с высочайшей тщательностью и с применением самой современной техники.

Она вобрала в себя 40-летний опыт производства аквариумов и их принадлежностей, наша продукция разработана и изготовлена в соответствии с новейшим уровнем техники и научных исследований в области ее использования.

Монтаж автоматической кормушки JUWEL

Автоматическая кормушка JUWEL может использоваться для всех аквариумов. Для этого, как правило, требуется только вырезать отверстие в защитной крышке аквариума, в которое можно вставить приемную ванночку для автоматической кормушки.

Приемная ванночка сконструирована таким образом, что она имеет небольшую заслонку, которая закрывает отверстие для корма, когда автоматическая кормушка не работает. Тем самым сквозь заслонку не проникает свет.

В некоторых аквариумах JUWEL отверстие уже пробито и закрыто крышкой.

1. Сначала удалите крышку, которая закрывает отверстие для Вашей автоматической кормушки JUWEL в защитной крышке аквариума (если имеется) или прорежьте отверстие в защитной крышке аквариума.
2. Вставьте входящую в объем поставки приемную ванночку в отверстие.
3. Откройте заслонку отверстия для корма.
4. Разместите автоматическую кормушку подходящим образом над отверстием в приемной ванночке.

⚠ Указание: комплект откидных заслонок для автоматической кормушки JUWEL

Если крышка Вашего аквариума JUWEL не имеет специального крепления для автоматической кормушки, то мы рекомендуем Вам обратиться в Ваш специализированный магазин.

Подходящий комплект откидных заслонок для автоматической кормушки там можно приобрести как оригинальную запасную деталь JUWEL.

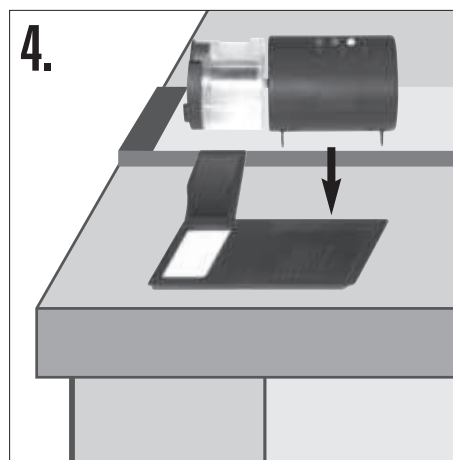
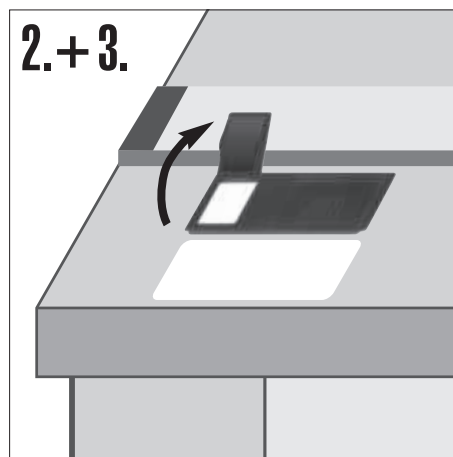
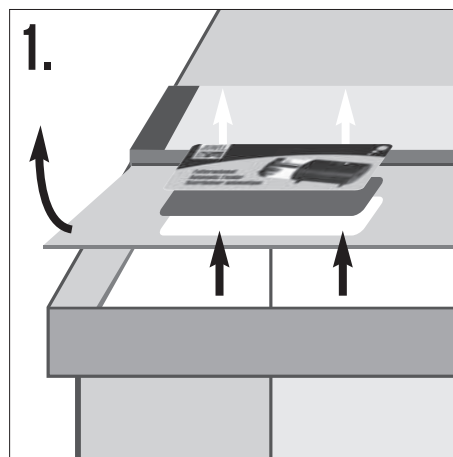

Программирование автоматической кормушки JUWEL

Автоматическая кормушка JUWEL позволяет Вам производить кормление до 2 раз в сутки. При этом программирование устроено так, что второе кормление происходит всегда через 6 часов после первого кормления. Учитывайте это при пуске автоматической кормушки в работу, чтобы кормление происходило не в ночное время. Для пуска в работу вставьте сначала входящие в комплект поставки батарейки типа AA в ячейку Е для батареек. Нажмите кнопку «ON/OFF». Режим работы индицируется красным светящимся СИД.

С включением автоматической кормушки Вы активизируете первую программу и одновременно первую подачу корма. Это Вы узнаете по зеленому СИД, который сначала будет мигать, а затем через короткое время будет светиться постоянно. Теперь во все следующие дни будет осуществляться кормление в установленный момент времени.

Если Вы хотите установить другой интервал кормления, нажмите на кнопку «SET».

Начнет мигать желтый СИД, а затем станет гореть постоянно. На этом основании Вы будете знать, что Вы настроили автоматическую кормушку JUWEL на двухразовое кормление. Теперь во все следующие дни одна подача корма будет осуществляться в установленный момент времени, а вторая подача корма – всегда через 6 часов после первой подачи корма.

(Пример: Активизация в 9:00 часов, кормление в 9:00 часов и в 15:00 часов.)

Если Вы хотите вернуться назад к однократному кормлению, нажмите еще раз на кнопку «SET» или выключите автоматическую кормушку, а затем включите вновь.

Панель управления:

ON/OFF: включение и выключение автоматической кормушки

SET: выбор времени подачи корма и начала программы

Зеленый СИД: 1 подача корма в течение 24 часов

Подача корма осуществляется в момент времени первой активизации программы и затем точно через 24 часа во все последующие дни.

Желтый СИД: 2 подачи корма в течение 24 часов

Первая подача корма осуществляется в момент времени первой активизации программы, вторая подача корма - через 6 часов. Этот цикл повторяется каждые 24 часа.

Пожалуйста, выбирайте программу таким образом, чтобы автоматическая кормушка JUWEL подавала корм в течение времени освещения.

М: ручная подача корма

Для дополнительной подачи корма или для проверки функционирования нажмите кнопку «М».

Батарейки

Если необходимо заменить или вынуть батарейки, то необходимо заново выполнить программирование автоматической кормушки JUWEL.

Если СИД не светится, проверьте правильность положения батареек или замените их.

Включение автоматической кормушки JUWEL в работу

1. Вытащить наружу емкость С
2. Снять крышку А и положить в емкость корм. Для обеспечения равномерной подачи корм не должен быть спрессованным.
3. Закройте емкость крышкой А и вставьте емкость вновь так, чтобы было слышно защелкивание.
4. Как описано в «Монтаже», вставьте автоматическую кормушку через отверстие в приемной ванночке.

Для исключения возможного образования водного конденсата автоматическую кормушку JUWEL можно подключать к вентилятору.

Регулировка количества корма:

Количество подаваемого корма Вы отрегулируете с помощью регулятора В.

Техническое обслуживание и уход за автоматической кормушкой JUWEL

Автоматическая кормушка JUWEL почти не требует технического обслуживания и внимания. Вам следует регулярно очищать емкость для корма С и зону вокруг нее, чтобы избежать возникновения грибовидной плесени в результате загрязнений. При замене батареек проверьте и при необходимости очистите контакты от возможно протекшей из батареек кислоты.

Гарантийное заявление I

На наше изделие «JUWEL Aquarium» мы даем покупателю, если он является потребителем, гарантию на срок в 24 месяца на тот случай, если наше изделие окажется дефектным, в соответствии с нижеследующими положениями:

§ 1 Объем гарантии

(1) Гарантия распространяется на проданное Вам изделие от «JUWEL Aquarium» со всеми относящимися к нему деталями, однако, за исключением расходных материалов типа люминесцентных ламп и фильтрующих сред. Она ограничивается самим продуктом и не распространяется на ущерб в отношении иного имущества и/или людей. Наряду с этим действуют положения закона об ответственности за качество продукции, которые не ограничиваются вышестоящим определением.

(2) Гарантия выполняется в такой форме, что по нашему усмотрению заменяется или ремонтируется комплектное изделие или его детали. В случае неудачи на Ваш выбор снижается покупная цена или изделие принимается назад с возмещением покупной цены.

§ 2 Гарантийный срок и реализация гарантии

(1) Гарантия начинается со дня поставки аквариума клиенту. Условием предоставления гарантии является то, что наше изделие использовалось по назначению и с ним не обращались или за ним не осуществляли уход ненадлежащим образом, в частности, соблюдалась соответствующая инструкция по применению, далее, что изделие или его детали не ремонтировались не уполномоченными на это мастерскими или лицами. Далее гарантия не предоставляется, если изделие имеет механические повреждения не зависимо какого рода, в частности, бой стекла.

(2) Если в течение гарантийного срока обнаружатся дефекты, то гарантийные претензии должны предъявляться незамедлительно, самое позднее однако в течение срока в четырнадцать дней с момента появления дефекта специализированному магазину, который поставил изделие. Права на гарантию, предусмотренные законом, при этом сохраняются за Вами.

(3) Гарантийные претензии учитываются только тогда, когда предъявляется кассовый чек на изделие «Juwel-Aquarium».

Гарантийное заявление является переводом, решающей является немецкая версия.

Сохраняем за собой право на внесение технических изменений.

© JUWEL AQUARIUM

© JUWEL, Trigon, Vision, Rekord, Rio, Lido, Vio, Korall, Monolux, Duolux, Multilux, Korallux, Violux, High-Lite, Warm-Lite, Colour-Lite, Day-Lite, Juwel Twin-Lite, Juwel Eccoflow, Bioflow, Cirax, Nitrax.